

Applicazione LIS - LIS SMART

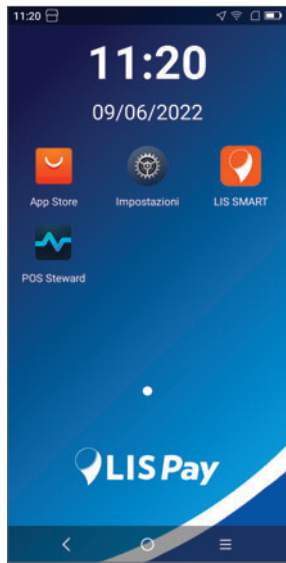

L'app LIS SMART gestisce i pagamenti digitali con carte di pagamento e/o wallet su smartphone. Di seguito una breve panoramica sulle voci più importanti del menu dell'app:

Launcher



Menu

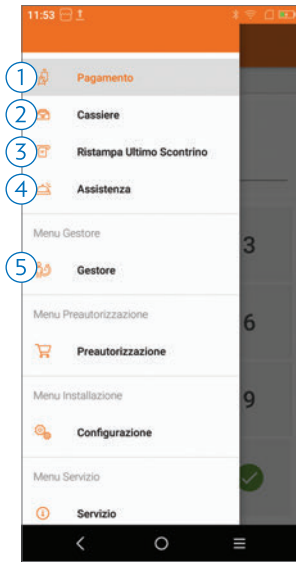

1 Pagamento

- Selezionare **Pagamento** dal menu dell'app.
- Inserire l'**importo** e premere il **pulsante verde di conferma**.
- **Appoggiare/inserire/strisciare la carta** nel relativo lettore o avvicinare lo **smartphone** per avviare il pagamento.
- Seguire le istruzioni ed **attendere l'esito** e l'eventuale stampa dello **scontrino**.
- In caso di **transazione autorizzata** lo schermo diventa verde; se la transazione viene negata o annullata, lo schermo diventa rosso e si riporta la motivazione.

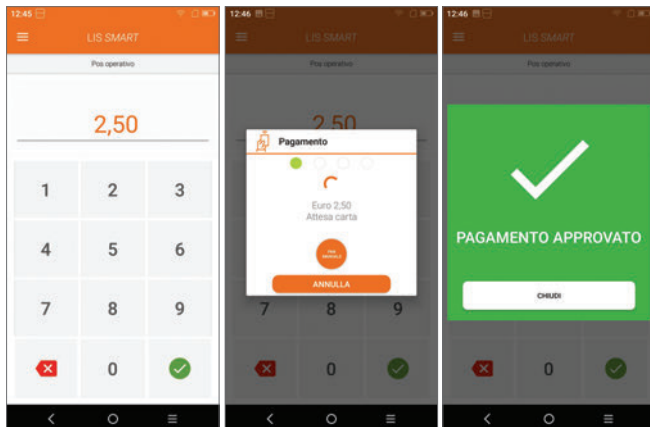

2 Menu Cassiere

In questo menu sono raggruppate le **operazioni che possono essere demandate all'operatore di cassa**.

Chiusura Contabile: chiude la giornata contabile e produce uno scontrino con i totali raggruppati per tipologia di carta, calcolati a partire dalla precedente chiusura. I totali vengono azzerati.

Totali Host: visualizza a video e stampa i totali parziali della giornata in corso, a partire dall'ultima chiusura contabile ed aggiornati alla transazione precedente. I totali NON vengono azzerati.

Totali Locali: visualizza e stampa i totali parziali della giornata in corso, includendo le eventuali operazioni effettuate in modalità off-line dal terminale e non ancora trasferite al Sistema Centrale.

Scarico Log: permette di inviare a Host le eventuali transazioni autorizzate in modalità off-line e memorizzate temporaneamente sul terminale.

Ristampa transazione di servizio: effettua la ristampa dell'ultima operazione di Servizio.

*Le operazioni Chiusura Contabile e Scarico Log sono normalmente eseguite in automatico, ad un orario programmato. Tutte le operazioni prevedono una connessione con il Sistema Centrale (Host) tranne "Totali Locali" e "Ristampa transazione di Servizio".

4 Assistenza

Selezionando questa voce è possibile recuperare alcune informazioni utili, che possono essere richieste durante una chiamata di assistenza, quali:

- versione App LIS SMART,
- term. Id Bancario,
- serial Number del terminale,
- dati del Certificato caricato, (chiave di sicurezza),
- stato del terminale: per effettuare transazioni il terminale deve essere in stato OPERATIVO.

3 Ristampa Ultimo Scontrino

- Selezionare **Ristampa Ultimo Scontrino**.
- Il terminale visualizza l'**immagine dello scontrino**.
- Solo se viene premuto il **pulsante STAMPA**, viene stampata la ricevuta relativa all'ultima transazione eseguita, indipendentemente dall'esito.



5 Menu Gestore

In questo menu sono raggruppate le operazioni finanziarie di servizio ed in particolare quelle per stornare un precedente acquisto.

Storno: permette di stornare l'ultima transazione, utilizzando la stessa modalità di pagamento della transazione di pagamento (carta/smartphone).

Storno retroattivo: per stornare una transazione che non sia l'ultima eseguita, recuperando i dati dallo scontrino della transazione e senza richiedere la lettura della carta. Funzione, abilitata previa autorizzazione LIS Pay, ed operativa sullo SmartPOS solo per carte di credito.

LIS Pay SmartPOS P2 PRO



Manuale d'uso

Per le caratteristiche e certificazioni del prodotto si rimanda alla "User Guide Summi" contenuta nell'imballo. Nella sezione "Assistenza" del portale www.lispaypos.it si trovano questi documenti e consigli sull'utilizzo del prodotto.

Servizio Assistenza POS
800.985.084

Descrizione del terminale

Sistema Operativo Android 7.1

Display touch capacitivo

Dimensioni 5.99"

Risoluzione HD 1440X720 IPS

Stampante termica integrata

58mm/rotolini 40mm

Letture carte a chip e banda magnetica

Letture NFC

Fotocamera 5MP, Flash, AF,

supporta lettura codici 1D/2D

Slot per Micro SD

Slot per P-SAM Card

Slot per SIM Card e nano

SIM Card

HARDWARE

Processore Qualcomm Snapdragon

1.4 GHz

Memoria 2GB RAM + 16 GB ROM

Connettività 2G/3G/4G

Wi-Fi Ver. 802.11 a/b/g/n 2.4G/5G

Bluetooth Ver. 3.0/4.2 BLE

Speaker Potenza 1W

Interfaccia esterna 1 USB Type C

Dimensioni 224.9mm x 84.2mm

x 17.5mm

Batteria Litio 7.6V/2580mAh

Peso 430 gr

Alimentazione AC100-240V

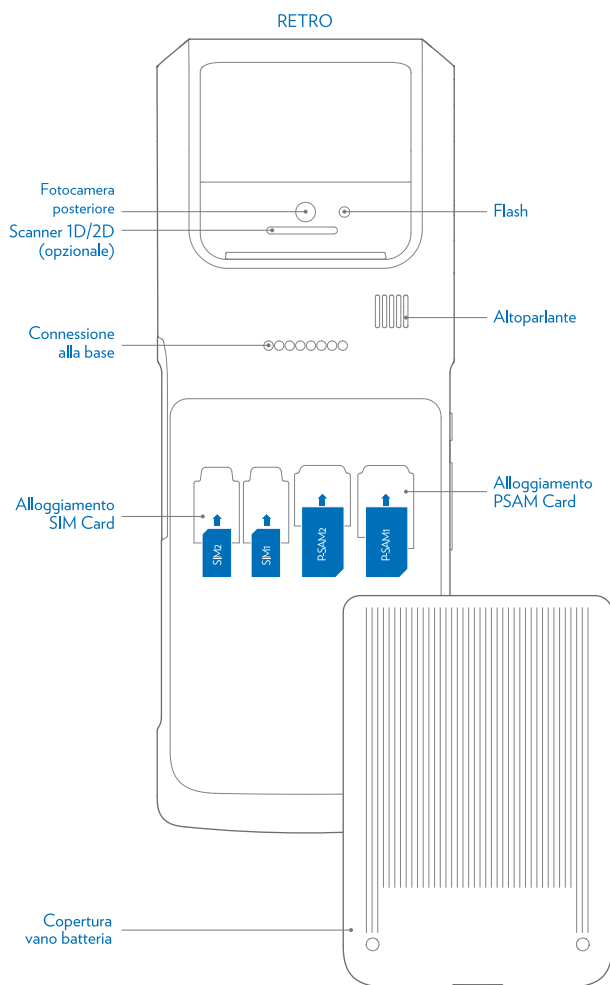
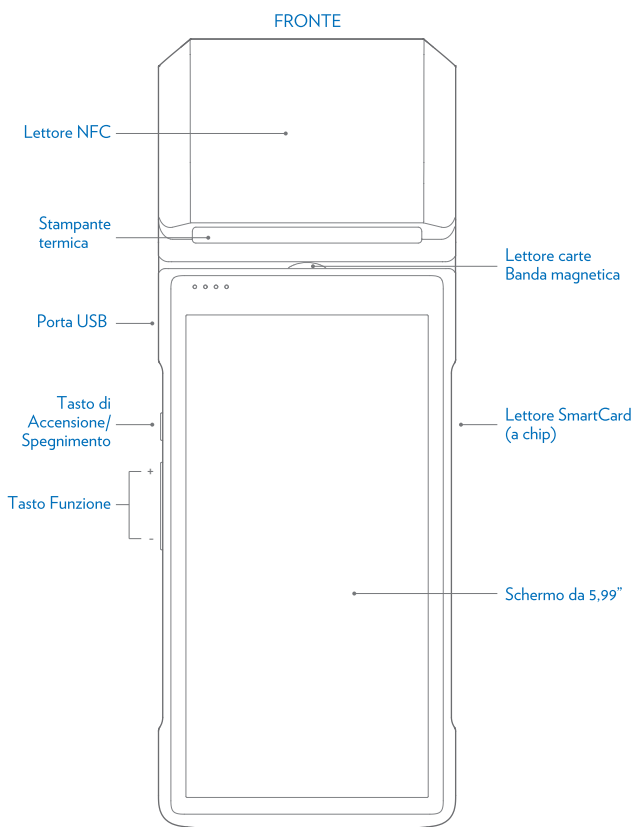

Letture NFC

Avvicinare la carta contactless o lo smartphone NFC al simbolo dell'antenna.

Letture per leggere la banda magnetica

Strisciare la carta, lettore bidirezionale.

Porta USB

Collegare il cavo USB all'alimentatore per ricaricare la batteria.

Tasto di Accensione/Spegnimento

Breve pressione: accende/spegne lo schermo.

Pressione 2/3 secondi: accende/spegne il terminale.

Pressione lunga (oltre 11 secondi): riavvia il terminale a seguito di un blocco.

Tasto Funzione

Programmabile, normalmente utilizzato per modificare il volume.

Letture SmartCard

Inserire la carta con il chip rivolto verso l'alto.

Alloggiamento SIM Card

Utilizzare alloggiamento SIM1 o SIM2, a scelta, eventualmente utilizzando

apposito riduttore SIM.

Effettuare l'operazione solo a terminale spento.

Alloggiamento PSAM Card

Riservato per usi specifici.

Copertura vano batteria

Rimuovibile a pressione.

Non rimuovere autonomamente la batteria ma rivolgersi all'assistenza tecnica.

Caricamento rotolino di carta

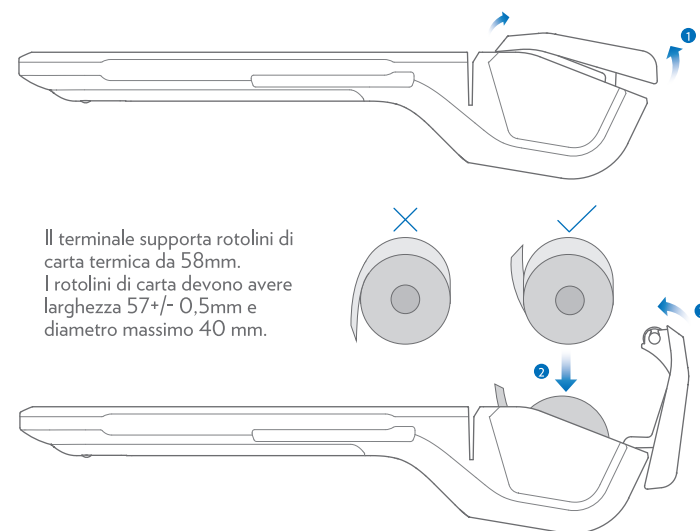

Istruzioni

- Aprire il vano per l'alloggiamento del rotolino agendo nella posizione ① e spingendo verso l'alto. Non forzare l'apertura per evitare di danneggiare la testina di stampa.
- Inserire il rotolo di carta nel vano ② nella direzione mostrata in figura.
- Chiudere lo sportello agendo su ③ e spingendo verso il basso.

Nota: se le stampe risultano bianche, controllare che il rotolino sia stato inserito nella direzione corretta. In caso di assenza di carta, lo SmartPOS visualizza "Stampante non operativa".

Raccomandazioni e precauzioni d'uso

Leggere attentamente le istruzioni prima di utilizzare il terminale.

I terminali P2 PRO rispettano le regole di sicurezza, denominate PCI-PTS, relative ai dispositivi utilizzati per le transazioni di pagamento elettroniche. Al fine di garantire la massima sicurezza anche durante l'utilizzo quotidiano, l'operante è invitato a verificare sempre l'integrità fisica del terminale e a posizionarlo in modo che i clienti possano utilizzarlo senza rischi che le loro informazioni personali (PIN) possano essere catturate fraudolentemente tramite telecamere o altri sistemi.

Questo apparecchio è stato progettato e prodotto in conformità con le norme internazionali di sicurezza CE.

Per un corretto funzionamento la preghiamo di:

- assicurarsi che il prodotto non venga esposto all'acqua o utilizzato in ambienti particolarmente umidi;
- spegnere il terminale in presenza di odori inusuali, calore eccessivo o presenza di fumo o in ambienti potenzialmente esplosivi;
- non far cadere il terminale;
- inserire la SIM o il connettore del cavo USB nel modo corretto, senza forzare;
- non rimuovere viti o coperture e non introdurre oggetti metallici all'interno;
- per la ricarica delle batterie utilizzare esclusivamente l'alimentatore fornito con il terminale.